

CONSILIUL JUDEȚEAN VÂLCEA  
DIRECȚIA GENERALĂ ECONOMICĂ

Nr. 3398 / 21.02.2022

PREȘEDINTE,  
Constantin RĂDULESCU



Avizat:

SECRETAR GENERAL  
AL JUDEȚULUI

Daniela CALIANU

**ANUNȚ DE PUBLICITATE**

pentru achiziția directă a serviciului de

**„Elaborare Studiu de fezabilitate, studiu de fezabilitate și studii conexe în vederea Modernizării, reabilitării, re tehnologizării și extinderii sistemului de alimentare centralizată cu energie termică în municipiul Râmnicu Vâlcea”**

**1. Codul de clasificare CPV:**

79314000 - 8 Studiu de fezabilitate  
71319000-7 Servicii de expertiză  
71313000-5 Servicii de consultanță în ingineria mediului

**2. Justificarea necesității achiziției:** Potrivit Referatului de necesitate nr.2502 din 08.02.2022 și a Caietului de sarcini nr.2507/08.02.2022, transmise de către Direcția Generală Programe și Relații Externe, a fost aprobată inițierea achiziției directe a serviciului ce are ca obiect „Elaborare Studiu de fezabilitate, studiu de fezabilitate și studii conexe în vederea Modernizării, reabilitării, re tehnologizării și extinderii sistemului de alimentare centralizată cu energie termică în municipiul Râmnicu Vâlcea”

**3. Valoare estimată:** Conform Referatului de necesitate, valoarea estimată a achiziției serviciului este **120.000 lei, fără TVA.**

**4. Sursa de finanțare:** „Elaborare Studiu de fezabilitate, studiu de fezabilitate și studii conexe în vederea Modernizării, reabilitării, re tehnologizării și extinderii sistemului de alimentare centralizată cu energie termică în municipiul Râmnicu Vâlcea” este prevăzut în Lista de dotări independente și alte cheltuieli de investiții pe anul 2022, cu finanțare parțială sau integrală de la bugetul local – Cap. 74. Protecția mediului, – punctul C -

Alte cheltuieli de investiții, c – Cheltuieli pentru elaborarea studiilor de fezabilitate, a studiilor de fezabilitate, a proiectelor și a altor studii aferente investițiilor, poziția 1 Anexa 3a la Hotărârea Consiliului Județean Vâlcea nr. 23/07.02.2022.

Achiziția la care se face referire în prezentul anunț de publicitate se regăsește în Anexa la Programul anual al achizițiilor publice nr.2053 din 03.02.2022, aprobat de către ordonatorul principal de credite.

## **5. Modalitate de achiziție:**

Conform Caietului de sarcini, serviciile care fac obiectul prezentei achiziții publice constau în realizarea unei documentații tehnico – economice, fazele studiului de fezabilitate și studiu de fezabilitate, precum și documentațiile conexe ale acestora.

Pentru alegerea modalității prin care se vor achiziționa serviciile s-a ținut cont de următoarele prevederi legislative:

- art.2 litera a) din Hotărârea Guvernului nr. 907/2016 privind etapele de elaborare și conținutul – cadru al documentațiilor tehnico-economice aferente obiectivelor/proiectelor de investiții finanțate din fonduri publice, cu modificările și completările ulterioare prin care este definită noțiunea de obiectiv/proiect de investiții,
- art. 6 din același act normativ prin care este descrisă noțiunea de studiu de fezabilitate;
- art.7 din același act normativ prin care este descrisă noțiunea de studiu de fezabilitate;
- art. 17 alin.(4) lit.a) din Normele metodologice de aplicare a prevederilor referitoare la atribuirea contractului de achiziție publică/acordului-cadru din Legea nr. 98/2016 privind achizițiile publice aprobate prin H.G. nr. 395/2016, cu modificările și completările ulterioare, prin care se precizează:

*"fără a afecta celelalte prevederi ale prezentului articol, pentru contractele de achiziție publică de lucrări sau de servicii al căror obiect vizează realizarea obiectivelor de investiții publice noi sau a lucrărilor de intervenție asupra celor existente, autoritatea contractantă alege procedura de atribuire în funcție de următoarele considerente:*

a) valoarea estimată a contractului având ca obiect prestare a serviciilor de elaborare a studiului de fezabilitate pentru fiecare obiectiv de investiții în parte, dacă contractul prevede o clauză privind cedarea drepturilor patrimoniale de autor; (...).

În concluzie, având în vedere că valoarea estimată a serviciilor ce urmează a fi achiziționate este de **120.000 lei, fără TVA**, potrivit art.7, alin.(5) din Legea nr.98/2016 privind achizițiile publice, cu modificările și completările ulterioare, autoritatea contractantă are dreptul de a achiziționa direct serviciile.

Totodată, în conformitate cu art.43 alin.(2) din Normele metodologice de aplicare a prevederilor referitoare la atribuirea contractului de achiziție publică/acordului-cadru din Legea nr. 98/2016 privind achizițiile publice aprobate prin H.G. nr. 395/2016, cu modificările și completările ulterioare ” *În cazul achiziției directe, autoritatea contractantă are obligația de a utiliza catalogul electronic pus la dispoziție de SEAP sau de a publica un anunț într-o secțiune dedicată a web-site-ului propriu/ANAP sau a SEAP, însoțit de descrierea produselor, serviciilor sau lucrărilor care urmează a fi achiziționate.*”

În acest sens, în cazul prezentei achiziții publice, propunem publicarea pe site-ul autorității contractante a Anunțului de publicitate în vederea respectării art.2 alin.(2) din Legea nr.98/2016 privind achizițiile publice, cu modificările și completările ulterioare.

## **6. Descrierea achiziției publice:**

Scopul realizării obiectivului de investiții îl reprezintă asigurarea furnizării agentului termic (pentru încălzire și apă caldă) către populația branșată la SACET în municipiul Râmnicu Vâlcea în contextul nevoilor de reducere a poluării aerului, ceea ce va permite atât îmbunătățirea calității vieții populației, cât și îmbunătățirea calității mediului înconjurător.

Pentru realizarea obiectivului de investiții este necesară întocmirea documentației tehnico-economică și anume: fazele studiu de fezabilitate și studiu de fezabilitate, precum și, documentațiile conexe ale acestora.

Documentația tehnico-economică se va întocmi în conformitate cu legislația în vigoare (H.G.nr.907/2016 privind etapele de elaborare și conținutul-cadru al documentațiilor tehnico-economice aferente obiectivelor/proiectelor de investiții finanțate din fonduri publice, cu modificările și completările ulterioare, și H.G nr. 363 /2010 privind aprobarea standardelor de cost pentru obiective de investiții finanțate din fonduri publice cu modificările și completările aduse de H.G.nr. 717 /2010) . De asemenea, documentația va fi elaborată în conformitate cu prevederile Programului de finanțare propus precum și cu cerințele Ghidului aferent acestuia Expertiza tehnică va fi elaborată conform prevederilor *Legii nr. 10/1995 privind calitatea în construcții*, cu modificările și completările ulterioare și ale reglementărilor tehnice aplicabile la data realizării acesteia. La elaborarea raportului de expertiza tehnică se iau în considerare datele și informațiile din note de constatare a pierderilor provocate de fenomenele meteorologice periculoase și de alți factori vătămători, întocmite conform prevederilor legale în vigoare cât și propriile încercări, determinări, studii pe care prestatorul le va efectua pentru stabilirea soluțiilor tehnice adecvate.

Achizitorul va avea dreptul de a utiliza documentațiile pentru următoarele faze ale proiectului fără acordul scris al prestatorului.

Totodată, contractul de servicii include obligația prestatorului de a ceda autorității contractante, drepturile de autor pentru documentația elaborată.

Condițiile de elaborare și prezentare a ofertei, cât și celelalte detalii sunt prezentate în Caietul de sarcini.

**7. Criteriul de atribuire:** Prețul cel mai scăzut

Justificare criteriu de atribuire: În conformitate cu prevederile art. 167 alin. (3<sup>1</sup>) din Legea nr.98/2016 privind achizițiile publice, cu modificările și completările ulterioare, "Autoritatea contractantă poate utiliza criteriul prețul cel mai scăzut numai în situația în care achiziționează produse, servicii sau lucrări a căror valoare estimată a contractului nu depășește pragurile prevăzute la art. 7 alin. (1) din același act normativ."

**8. Durata de prestare a serviciilor:** 1 lună.

**9. Condiții contract:**

În vederea efectuării plății, ofertantul va detalia valoarea pentru fiecare documentație tehnică elaborată.

Plata serviciilor se va efectua după avizarea favorabilă a documentației în Comisia Tehnico -Economică din cadrul Consiliului Județean Vâlcea.

Garanția de bună execuție a contractului se constituie în cuantum de 10% din prețul contractului fără TVA, prin virament bancar/ printr-un instrument de garantare emis în condițiile legii de o societate bancară sau de o societate de asigurări/ prin rețineri succesive din sumele datorate pentru facturi parțiale/ prin depunerea la casierie a unor sume în numerar.

**10. Condiții participare:**

Potrivit art. 43, alin. (2) din HG nr. 395/2016 pentru aprobarea Normelor metodologice de aplicare a prevederilor referitoare la atribuirea contractului de achiziție publică/acordului-cadru din Legea nr. 98/2016, cu modificările și completările ulterioare, achiziția directă se va efectua prin intermediul catalogului electronic publicat în SEAP.

Operatorul economic care intenționează să participe la achiziția publică va publica oferta financiară în catalogul electronic SEAP și totodată, va notifica autoritatea contractantă cu privire la acest aspect pe adresa de e-mail: [consiliu@civalcea.ro](mailto:consiliu@civalcea.ro).

Transmiterea ofertei de preț în catalog, presupune acordul operatorului economic în ceea ce privește respectarea cerințelor din Caietul de sarcini.

Operatorul economic desemnat câștigător ca urmare a aplicării criteriului de atribuire, va transmite prin email, la solicitarea autorității contractante, următoarele documente:

- propunerea tehnică în conformitate cu prevederile caietului de sarcini și declarația privind însușirea de către operatorul economic a prevederilor cuprinse în Caietul de sarcini;
- propunerea financiară, așa cum este solicitată în cadrul caietului de sarcini;

- declarație privind neîncadrarea în prevederile art.59 – 60 din Legea nr.98/2016 privind achizițiile publice, cu modificările și completările ulterioare, conform model anexat;
- certificat constatator emis de Oficiul National al Registrului Comertului însoțite de o scrisoare de înaintare;
  - Proiectul de contract însușit. (Proiectul de contract cu mențiunea „Am citit și suntem de acord fără rezerve cu termenii și clauzele contractuale obligatorii prevăzute în «Proiectul de contract» și consimțim că, în cazul în care oferta noastră este stabilită ca fiind câștigătoare să semnăm contractual de achiziție publică în conformitate cu prevederile din Caietul de sarcini”.)

#### 10. Informații suplimentare:

Operatorii economici interesați să participe la prezenta achiziție publică vor urmări pe site-ul autorității contractante, în cadrul documentației aferente, eventualele răspunsuri la solicitările de clarificări.

Pentru identificare, operatorii economici vor publica oferta financiară în catalogul electronic sub denumirea: „Elaborare Studiu de fezabilitate, studiu de fezabilitate și studii conexe conform Anunț publicitar CJ Vâlcea.” și totodată, va informa autoritatea contractantă privind intenția sa de a participa la achiziția directă, prin e-mail: consiliu@cjvalcea.ro sau printr-o adresă depusă la Registratura autorității contractante, Consiliul Județean Vâlcea, Str. General Praporgescu, nr. 1, până la data de 03.03.2022 ora. 17:00

**DIRECTOR GENERAL,**

**Vasilica Mazilu**

**DIRECTOR GENERAL,**

**Andreea Popescu**

Întocmit: Prenume, Nume	Funcția	Semnătura	Data
Ana Savu	Șef birou		21.02.2022

CONSILIUL JUDEȚEAN VÂLCEA

PREȘEDINTE,

DIRECȚIA GENERALĂ PROGRAME  
ȘI RELAȚII EXTERNE

Constantin RĂDULESCU

Nr. 2507/08 02 2022



## CAIET DE SARCINI

privind achiziționarea serviciului de „Elaborare Studiu de  
prefezabilitate, studiu de fezabilitate și studii conexe în vederea  
Modernizării, reabilitării, re tehnologizării și extinderii sistemului de  
alimentare centralizată cu energie termică în municipiul Râmnicu  
Vâlcea”

### 1. Date generale

#### 1.1. Denumirea serviciului

Achiziția serviciului de „Elaborare Studiu de prefezabilitate, studiu de  
fezabilitate și studii conexe în vederea Modernizării, reabilitării,  
re tehnologizării și extinderii sistemului de alimentare centralizată  
cu energie termică în municipiul Râmnicu Vâlcea”

#### Cod și denumire CPV:

79314000 - 8 – Studiu de fezabilitate (Rev. 2)

71319000-7 servicii de expertiză

71313000-5 servicii de consultanță în ingineria mediului

#### 1.2. Autoritatea contractantă/Beneficiarul

Județul Vâlcea, prin Consiliul Județean Vâlcea

#### 1.3. Finanțarea investiției

Programul Termoficare 2019-2027/ buget propriu al județului Vâlcea

#### 1.4. Amplasamentul investiției:

În incinta CET Govora ( zona platformei industriale Sud a municipiului  
Râmnicu Vâlcea)

## 2. Scopul obiectivului de investiții

Scopul realizării obiectivului de investiții îl reprezintă asigurarea furnizării agentului termic (pentru încălzire și apă caldă) către populația bransată la SACET în municipiul Râmnicu Vâlcea în contextul nevoilor de reducere a poluării aerului, ceea ce va permite atât îmbunătățirea calității vieții populației, cât și îmbunătățirea calității mediului înconjurător.

## 3. Obiectul serviciului

Prezentul caiet de sarcini stă la baza întocmirii documentației tehnico-economică, fazele studiu de fezabilitate și studiu de fezabilitate și documentațiile conexe acestora. Prevederile prezentului caiet de sarcini nu anulează obligațiile proiectanților de a respecta legislația, normativele și standardele specifice, aplicabile, aflate în vigoare la data executării lucrărilor de proiectare. Documentațiile tehnice menționate anterior sunt anexe obligatorii la Cererea de finanțare a proiectelor depuse spre finanțare în cadrul Programului de Termoficare.

## 4. Date tehnice

### 4.1 Descriere generală

Prezentul caiet de sarcini se referă la achiziția serviciului de „Elaborare Studiu de fezabilitate pentru asigurarea necesarului de energie pentru SACET Râmnicu Vâlcea pentru modernizarea sursei de producție prin folosirea resurselor locale de energii regenerabile și a **cogenerării de înalta eficiență**” în conformitate cu Master Planul privind reabilitarea sistemului de încălzire centralizată din Municipiul Rm. Vâlcea, actualizat.

Prin Studiul de fezabilitate, Prestatorul va propune soluții tehnice prioritizate după investițiile cu cel mai mare impact pozitiv asupra mediului și al eficienței energetice.

Nivele de prioritate:

- Nivelul 1 de prioritate: investițiile obligatorii pentru asigurarea începând cu anul 2022 a producției de energie necesare în SACET Râmnicu Vâlcea în conformitate cu cerințele de protecția mediului și de eficiența energetică
- Nivelul 2 de prioritate: investițiile care aduc cel mai mare efect la economisirea energiei primare.
- Nivelul 3 de prioritate: investiții care conduc la respectarea obiectivelor strategice locale și naționale.

Lucrările propuse conform Master Plan sunt ierarhizate pe nivelele de prioritate astfel:

nr. crt	Denumire	Nivelul de Prioritate
1	Sursa de productie abur necesar pentru degazarea apei de adaos in reseaua de termoficare folosind biomasa lemnoasa	1
2	Grup cogenerare de inalta eficienta pentru acoperirea necesarului de energie termica in sarcina de baza si consum mediu	1
3	Cazan CAF pentru acoperirea necesarului de energie termica in sarcina de baza si consum mediu	1
4	Cazane CAF pentru acoperirea necesarului de energie termica in sarcina de varf	1
5	Dezvoltare sursa de productie cu energie termica prin folosirea potentialului geotermal existent local	2
6	Dezvoltare sursa de productie energie electrica cu parc fotovoltaic	2
7	Lucrari pregatitoare pentru folosirea viitoare a hidrogenului ca alternativa la combustibilul de tranzitie gat natural si realizarea unei unitati de productie cu ciclu combinat prin solutii de folosirea activelor existente	3

In cadrul studiului de fezabilitate actual se vor analiza si propune numai solutiile necesare pentru realizarea investitiei cu obiectele cu PIF prioritatea 1 coroborata cu functionarea sursei de productie de la CET Govora pentru asigurarea necesarului de caldura aferent SACET Râmnicu Vâlcea după cum urmează :

nr. crt	Denumire	PIF
1	Sursa de productie abur necesar pentru degazarea apei de adaos in reseaua de termoficare folosind biomasa lemnoasa	04.2023
2	Grup cogenerare de inalta eficienta pentru acoperirea necesarului de energie termica in sarcina de baza si consum mediu	04.2023
3	Cazan CAF pentru acoperirea necesarului de energie termica in sarcina de baza	06.2022
4	Cazane CAF pentru acoperirea necesarului de energie termica in sarcina de vâr si in situații de avarie	10.2023
5	Lucrari pregatitoare pentru folosirea viitoare a hidrogenului ca alternativa la combustibilul de tranzitie gaz natural	04.2023

#### 4.2 Situația existentă



CET Govora produce în cogenerare energie electrică și termică având ca resursă de bază cărbunele inferior (lignit), precum și gaz natural prin Stația de reglare și măsură SRMGN și racord propriu la rețeaua de înaltă presiune a TRANSGAZ. Poziționarea CET Govora în mijlocul platformei industriale Sud a municipiului Rm Vâlcea, având acces la resursele energetice și la utilitățile necesare, permite producerea și livrarea de energie electrică și energie termică spre consumatorii industriali din vecinătate – CIECH SODA România S.A. – CSR, CHIMCOMPLEX S.A (fost OLTCHIM), ICSI S.A. și consumatorii de tip urban din municipiul Rm. Vâlcea, precum și energie electrică pe piața de energie locală și națională. Prin structura sa tehnică CET Govora a asigurat necesarul de energie pentru piața locală după cum urmează:

- Energie electrică 350.000 – 400.000 MWh/an livrată atât consumatorilor locali, cât și pe piața reglementată de energie electrică; circa 50% din această cantitate este energie produsă în cogenerare de înaltă eficiență.
- Abur industrial la mai multe presiuni (6 bar, 13 bar, 35 bar): 1,9 milioane MWh/an din care 74% pentru CIECH SODA Romania și 26% pentru CHIMCOMPLEX
- Apă fierbinte pentru alimentarea SACET Râmnicu Vâlcea: 370.000 MWh/an din care 97% pentru consumul urban.

Datorita problemelor existente pe platforma industrială, cauzate în principal de oprirea producției la CIECH SODA Romania, precum și de problemele de mediu ale instalațiilor CET Govora care în prezent produce și livrează energie numai pentru CHIMCOMPLEX și pentru alimentarea SACET Râmnicu Vâlcea, din luna aprilie 2016, Societatea CET Govora SA se află în insolvență. Actualul producător de energie termică, CET SA Govora, este în perioada de reorganizare judiciară și, din punct de vedere juridic, ridică o serie de riscuri semnificative, atât în prezent, cât și în viitor.

De asemenea, având în vedere capacitățile existente și politica energetică a României și a Uniunii Europene privind emisiile de CO<sub>2</sub>, există riscuri majore în continuitatea activității pe bază de combustibil solid. La acestea, se adaugă și dificultățile de aprovizionare cu combustibil solid.

Ținând seama de proiectele implementate se poate spune că echipamentele principale destinate SACET au fost aduse în normele actuale privind emisiile poluante și au scăzut și consumurile de pompare. Cu toate aceste modernizări, datorita lipsei producției de abur industrial pentru CIECH SODA Romania și din 2023 și pentru CHIMCOMPLEX, instalațiile existente în actuala structura a CET Govora, necesare pentru funcționarea acestora numai pentru SACET sunt supradimensionate putând fi exploatate numai cu randamente de producere a energie la valori scăzute, funcționare cu impact negativ energetic, financiar și de mediu. De asemenea o problema acuta o reprezintă cererea de energie termică pentru SACET pentru sezonul de vara (numai pentru apa caldă de consum și pierderile din rețeaua de termoficare), echipamentele actuale funcționează în compensare (TA3) pentru a putea depăși minimul tehnic al cazanelor de abur (C4 sau C7), ceea ce conduce la valori foarte scăzute ale randamentului global.

Astfel, este imperios necesar ca la nivelul sursei să se implementeze o instalație de producție care să asigure pe lângă acoperirea necesarului de vara și producerea prin cogenerare de înaltă eficiență, necesarul de energie termică sub formă apă fierbinte pentru SACET. Pentru un scenariu optim de dezvoltare trebuie luate în calcul și oportunitățile locale existente în special statutul licențelor de furnizare deținute la acest moment de CET Govora precum și personalul specializat pentru activitatea prevăzută.

#### **4.2.1 SACET Râmnicu Vâlcea**

Începând cu anul 2009, autoritatea locală a obținut finanțare pentru proiectul „Reabilitarea sistemului de termoficare urbană la nivelul municipiului Râmnicu Vâlcea pentru perioada 2009-2028, în scopul conformării la legislația de mediu și creșterii eficienței energetice”.

În cadrul acestui proiect s-au realizat până în prezent o serie de investiții pentru reabilitarea echipamentelor de producere a energiei termice și a sistemului de rețele termice primare și de distribuție.

În cadrul sursei, s-a realizat instalația de desulfurare, s-au montat arzătoare cu NOx redus la cazanul nr. 7 și s-au reabilitat echipamente și utilaje aferente activității de termoficare.

În prezent, proiectul de reabilitare a SACET din municipiul Râmnicu Vâlcea continuă prin programele operaționale finanțate prin Programul Operațional Infrastructură Mare și prin programele naționale cofinanțate de la bugetul național.

## **A. CET Govora , operatorul serviciului de alimentare cu energie termică a Municipiului Ramnicu Vâlcea**

Întrucât prin Programului Operațional Sectorial Mediu 2007-2013, în cadrul sursei CET Govora, s-au realizat lucrări de reabilitare destinate strict SACET, echipamentele care au fost destinate acestui segment de producție au fost delimitate pentru a fi utilizate numai în acest scop pana la data de 01.07.2021

**In schema termica de principiu a CET Govora acestea sunt marcate cu culoarea galbenă:**

- **cazanul nr. 7 pe cărbune și gaz natural;**

Cazan C7, tip CR 1244, Pn – 294 MWt, randament 94%, Dn = 420 t/h, pn = 140 bar, tn = 5400C, combustibil cărbune, gaz natural și păcură, echipament de vârf pentru SACET. Poate să funcționeze până în 2036

- **cazanul nr. 4 pe gaz natural;**

Cazan C4, Pn – 294 MWt, randament 94%, Dn = 420 t/h, pn = 140 bar, tn = 5400C, combustibil gaz natural și păcură, echipament destinat SACET. Este un cazan de rezervă pentru situații de avarie . Poate să mai funcționeze până la 2036.

- **turbinele cu abur;**

TA 3

TA3, tip DSL 50, Pn = 50 MWe, Dn = 353 t/h, Dmax = 370 t/h, pn = 135 bar, tn = 5250C. Priză fixă Dn = 22 t/h, pn = 70 bar. Priza industrială reglabilă Dn = 115-230 t/h, pn = 13 bar, tn =2800C. Priză urbană semireglabilă Dn = 160 t/h, p =1,2-2,5 bar. Echipamentul a fost retehnologizat în anul 2014, programat pentru reparație capitală în 2021.

TA 6

TA6, tip DKUL 50, Pn = 50 MWe, Dn = 320 t/h, Dmax = 370 t/h, pn = 135 bar, tn = 5250C. Priză fixă Dn = 22 t/h, pn = 70-40 bar. Priza industrială reglabilă Dn = 115-200 t/h, pn = 10-16 bar, tn =2800C. Contrapresiune Dpu = 103-160 t/h, p =1,2-2,5 bar. În funcționare, destinată SACET.

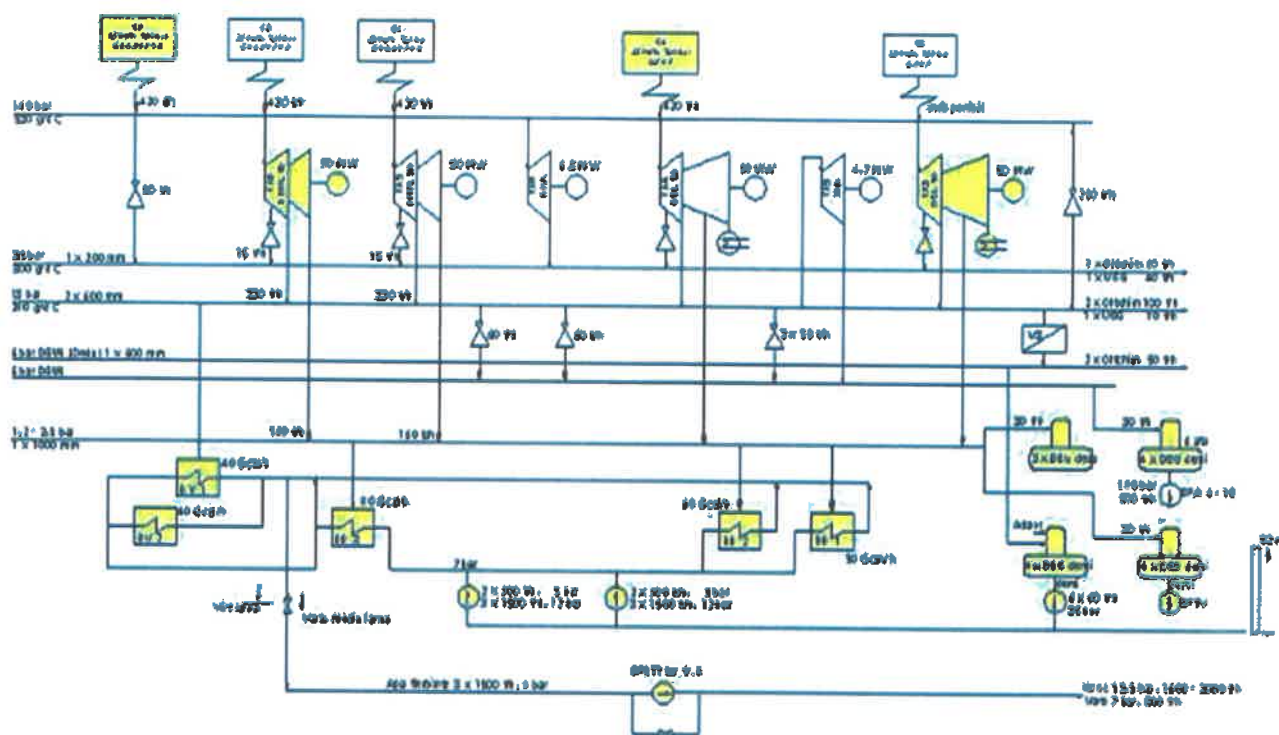

### Disponibilitatea actuala a echipamentelor din CET Govora pentru alimentarea cu energie termica a SACET Râmnicu Vâlcea

Denumirea echipamentului (cazan, turbină)	Anul punerii în funcțiune	Durata de funcționare în viitor	
		Anul estimat	[număr de ani]
1	2	3	4
<b>Cazan C4 – tip C4 (parte din IA1) Echipament destinat SACET.</b>	1976	2036	18
<b>Cazan C7 – tip CR 1244 (IA3) Sursa de vârf pentru SACET Rm Vâlcea.</b>	1993	2036	18
<b>TA3 – tip DSL 50 Echipament destinat SACET.</b>	1973	2028	10
<b>TA6 – tip DKUL 50 Echipament destinat SACET.</b>	1987	2036	18
<b>TA8 – tip DKA 6.4</b>	2008	2038	20
<b>TA9 – tip TKR 4.7</b>	2008	2038	20 În prezent se află în conservare.

Având în vedere cererea redusă de energie termică în perioada de vară de cca. 18 MW la nivelul sursei, pentru a funcționa strict în cogenerare, echipamentele destinate SACET ar trebui să funcționeze cu grad redus de încărcare, de cele mai multe ori sub minimul tehnic.

Ținând seama de faptul că nu este posibilă funcționarea sub minimul tehnic al cazanului de abur, pentru a depăși acest prag, TA3 trebuie să funcționeze cu o cotă ridicată de energie electrică în condensatie.

CET Govora livrează, la consumatorii industriali, în condiții neeconomice energetic (direct din barele de abur viu, prin SR) cca. 50 - 60 t/abur la 35 bar și 310°C ;

În prezent pentru producerea energiei termice pentru alimentare SACET Râmnicu Vâlcea și consumatorii de abur de pe platforma industrială este folosit cazanul C7 . În lipsa consumului industrial C7 urmează să livreze în regim mediu ridicat și de varf doar energie termică produsă în cogenerare pentru consumul rezidențial. Pentru necesarul de bază și mediu este nevoie de propuneri adecvate pentru surse noi de producție .

#### **a. Sistemul de rețele termice primare (RTP)**

Sistemul de rețele termice primare cuprinde ansamblul de rețele de transport a căldurii, sub formă de apă fierbinte, de la CET Govora la diversele puncte termice cu caracter urban sau terțiar din cadrul orașului Râmnicu Vâlcea.

#### **b. Ansamblul punctelor termice**

Actualul sistem de termoficare al Municipiului Râmnicu – Vâlcea cuprinde 2 categorii de puncte termice, din punctul de vedere al operatorului: 37 puncte termice concesionate de CET Govora ca operator (conf. Anexa A.3) și puncte termice proprii ale altor clienți al SACET, aceștia din urmă fiind clienți din sectoarele industriei și serviciilor.

#### **c. Sistemul de rețele termice secundare**

Sistemul de rețele termice secundare care asigură distribuția căldurii de la punctele termice la consumatori este bitubular închis pentru alimentarea cu căldură a consumatorilor de încălzire și prin

sistemul monotubular deschis cu conductă de recirculare, pentru a limentarea consumatorilor de apă caldă de consum.

În ceea ce privește evoluția SACET, este necesară continuarea proiectelor începute și a celor planificate în perioada următoare în vederea reducerii pierderilor și a creșterii eficienței energetice la nivelul ansamblului sistemului.

În prezent pierderile în sistemul de transport și distribuție reprezintă cca. 30% din totalul energiei termice intrate în SACET iar costul specific al energiei termice pierdute are cea mai mare pondere în costul specific al serviciului de transport și distribuție.

#### 4.3 Obiectul studiului de fezabilitate

În cadrul studiului de fezabilitate se vor analiza și propune numai soluțiile necesare pentru realizarea investiției cu obiectele cu prioritatea 1 propuse în strategia actualizată cu punere în funcție coroborată cu funcționarea sursei de producție de la CET Govora după cum urmează:

nr. crt	Denumire	PIF
1	Obiect 1 : Sursa de producție abur necesar pentru degazarea apei de adaos în rețeaua de termoficare folosind biomasa lemnoasă și instalația de tratare a apei inclusiv unitate de degazare	04.2023
2	Obiect 2: Grup cogenerare de înaltă eficiență pentru acoperirea necesarului de energie termică în sarcina de bază și consum mediu inclusiv acumulator de căldură și utilitățile necesare de funcționare ( echipamentele anexe ale centralei)	Lot1: 04.2023 Lot2: 10.2023
3	Obiect 3 :Cazan CAF pentru acoperirea necesarului de energie termică în sarcina de bază	06.2022
4	Obiect 4 :Cazane CAF pentru acoperirea necesarului de energie termică în sarcina de bază	10.2023
5	Obiect 5 : Lucrări pregătitoare pentru folosirea viitoare a hidrogenului ca alternativă la combustibilul de tranziție gaz natural	04.2023

Conform precizărilor din Master Plan privind sursa de producție consultantul va ține cont în dezvoltarea proiectului de următoarele cerințe privitoare la obiectele studiului :

##### a. Cerințe generale pentru soluțiile propuse :

- toate componentele proiectului trebuie să corespundă tehnicii moderne de ultimă generație

- trebuie sa respecte legislația în domeniul energiei și mediului
- trebuie sa asigure cheltuieli variabile minime ( operare , mentenanță , CO<sub>2</sub>)
- sa asigure la nivelul sursei regimuri optime de funcționare, în contextul cererii de energie pe piață și de prețurile combustibililor actual si viitor
- dezvoltarea SF conform cerințelor din HG 907/ 2016, actualizată.
- capacitatea anuala de energie produsa in cogenerare trebuie sa fie maximizata pentru a asigura obținerea avizului de eficienta energetica conform Regulamentului de emitere a avizelor tehnice privind eficienta energetică în cadrul Programului Termoficare, aprobat prin Ordinul presedintelui ANRE nr. 13/2020
- sa asigure condițiile obținerii ajutorului de stat
- sa prevadă folosirea optima a oportunităților existente la CET Govora ( instalații , personal etc. )
- soluția recomandata trebuie sa fie dezvoltata din punct de vedere tehnic ca un CET de sine stătător având toate utilitățile necesare funcționarii pentru fiecare etapa de dezvoltare
- pentru soluția recomandata trebuie evidențiate valorile de eficiență a investiției pe baza economiei de energie, reducerii de emisii GES și a duratei de recuperare , obiectivul final (capacitatea termică/electrică instalată în unitatile de cogenerare), etapele/soluțiile de implementare cu argumentele tehnico-economice corespunzătoare.
- parametrii nominali ai agregatelor energetice care fac obiectul proiectului trebuie prezentați cu valori precise de calcul. De asemenea se vor prezenta informațiile privind ipotezele de calcul, valorile corespunzătoare situației actuale, respectiv situației după implementarea proiectului, rezultate la nivel anual pentru parametrii: energie termică produsă/livrată, energie electrică produsă/livrată, tip combustibil, randament de producere, putere calorifică inferioară, consum de energie primară, factor de emisie, factor de oxidare, emisii GES.
- este necesar ca valoarea economiei de energie sa fie

fundamentată

- durata de recuperare a investiției trebuie să se regăsească corespunzător prin calcul și/sau argumente tehnico-economice;

**NOTA :**

- datele și informațiile din cuprinsul studiului trebuie prezentate într-un mod coerent și consistent, care să permită identificarea clară a etapelor/scenariilor/subscenariilor/ opțiunilor analizate, a recomandării argumentate a consultantului, a caracteristicilor/ parametrilor proiectului propus, a modului cum se acoperă necesarul de consum de energie termică după implementarea proiectului propus și până la atingerea obiectivului final
- finanțarea proiectelor investiționale prin Programul Termoficare are ca scop reducerea emisiilor de gaze cu efect de seră, conform art. I alin. (3) pct. 25 din OUG nr. 53/2019 privind aprobarea Programului multianual de finanțare a investițiilor pentru modernizarea, reabilitarea, retehnologizarea și extinderea sau înființarea sistemelor de alimentare centralizată cu energie termică a localităților și pentru modificarea și completarea Legii serviciilor comunitare de utilități publice nr. 51/2006. În aceste condiții, modul de calcul și datele utilizate pentru determinarea atât a economiilor de energie primară și a reducerilor emisiilor de gaze cu efect de seră, cât și a eficienței investiției, trebuie să fie transparente și bine fundamentate tehnic și economic. Mai mult, valorile acestor indicatori constituie criteriile de acordare a finanțării, conform art. I alin. (3) pct. 31 din OUG. 53/2019.

**b. Cerințe specifice pe obiecte :**

**Obiect 1 : UCOG pe biomasa lemnoasă + Stație de tratare chimică a apei (apa demineralizată , degazare ).**

Pentru acoperirea nevoilor de apă caldă termoficare, în sezonul de termoficare, este necesară construirea unei stații de tratare a apei și o instalație de degazare care trebuie să asigure calitatea apei de apă caldă termoficare din punct de vedere a conținutului de oxigen în conformitate cu cerințele EN 12952-12:2005 . Dimensionarea și dotarea stației de tratare trebuie stabilite în concordanță cu tehnica folosită pentru dezvoltarea unității de cogenerare și a cazanelor prevăzute prin scenariul propus .



Sursa de producție abur necesar pentru degazarea apei de adaos în rețeaua de termoficare va fi o unitate de cogenerare pe biomasa lemnoasă.

Date tehnice :

- Cogenerare cu instalație de gazeificare biomasa  $\leq 2\text{MWe}$  ,  $\leq 5.5 \text{ MWt}$  ; Consum biomasa  $\leq 7 \text{ MW}$  ; Randament global :  $> 82,5 \%$
- Cazan recuperator cu abur

**Obiect 2: Grup cogenerare de înaltă eficiență pentru acoperirea necesarului de energie termică în sarcina de bază și consum mediu inclusiv acumulator de căldură**

Ansamblul format din unitate(i) pentru producere energie în cogenerare de înaltă eficiență, tablouri cu instalații și echipamente electrice, stație electrică (SE), sistem de măsurare și contorizare energie electrică și termică, cu funcționare pe gaz natural având o capacitate electrică totală de

**Lot 1 : minim 30 MWe**

**Lot 2 : minim 20 MWe**

- Stația electrică de 110 kV-pentru racordarea generatoarelor unitatilor de cogenerare
- Stația de gaze naturale
- Stația de termoficare urbană-pentru pomparea agentului termic.

Date tehnice :

- Grup de cogenerare cu funcționare pe gaz natural cu puterea electrică nominală  $\leq 55 \text{ MWe}$
- Eficiența electrică  $\geq 49\%$
- Randament global  $\geq 85 \%$
- Îndeplinește condiția H2 Ready

**Obiect 3 : Cazan(e) CAF pentru acoperirea necesarului de energie termică în sarcina de bază .** Ansamblul format din cazan(e) de apă fierbinte CAF (uri), tablouri cu instalații și echipamente electrice, stație de pompare (SP), stație electrică (SE), sistem de măsurare și contorizare energie termică, cu funcționare pe gaz natural având o capacitate nominală de 24-25 MWt.

**Obiect 4:** Cazane CAF pentru acoperirea necesarului de energie termica in sarcina de varf si pentru situatii de avarie cu funcționare pe gaz natural având o capacitate nominală de 100 MWt.

**Obiect 5:** Lucrari pregatitoare pentru folosirea viitoare a hidrogenului ca alternativa la combustibilul de tranzitie gat natural

## **5. Obligațiile prestatorului și beneficiarului:**

### **5.1.Obligațiile prestatorului**

Documentația tehnico-economică se va întocmi în conformitate cu legislația în vigoare (H.G.nr.907/2016 privind etapele de elaborare și conținutul-cadru al documentațiilor tehnico-economice aferente obiectivelor/ proiectelor de investiții finanțate din fonduri publice, cu modificările și completările ulterioare, si H.G nr. 363 /2010 privind aprobarea standardelor de cost pentru obiective de investiții finanțate din fonduri publice cu modificările și completările aduse de H.G.nr. 717 /2010) . De asemenea, documentația va fi elaborată în conformitate cu prevederile Programului de finanțare propus precum și cu cerințele Ghidului aferent acestuia . Prestatorul, pe parcursul întocmirii documentației tehnico-economice, își asumă obligația preluării de propuneri și recomandări venite din partea Autorității Contractante și/sau a altor instituții/organisme abilitate.

De asemenea prestatorul va aplica/respecta și eventualele acte normative și prescripții tehnice aplicabile, care intră în vigoare pe parcursul contractului, după caz. Elaborarea documentației tehnico-economice se va face cu respectarea următoarelor condiții:

- Elaborare studiu de fezabilitate – cel târziu până la sfârșitul lunii martie 2022 în eventualitatea solicitării de către beneficiar a unor completări/modificări –urmată de semnarea unui Proces verbal de predare primire.

Soluțiile și recomandările propuse de Autoritatea Contractantă, prin prezentul caiet de sarcini, sunt orientative pentru elaboratorul studiului de fezabilitate, acesta având dreptul și obligația să propună prin Studiu de fezabilitate soluții tehnice în contextul asigurării unui raport optim cost beneficiu și cu respectarea reglementărilor și a dispozițiilor legale în vigoare.

- Prestatorul are obligația de a susține în fața beneficiarului Studiul de fezabilitate. Dacă avizul UAT este favorabil, Prestatorul va preda Beneficiarului Studiul de fezabilitate în câte 1 exemplar parte scrisă, parte desenată și format electronic . Se va încheia Procesul verbal de recepție semnat de ambele părți.

- Dacă avizul UAT este nefavorabil, Beneficiarul va solicita în scris Prestatorului preluarea tuturor observațiilor făcute de membrii Comisiei Tehnico-Economice a UAT și modificarea corespunzătoare a Studiului de fezabilitate în termen de maxim 5 zile calendaristice de la data luării la cunoștință a solicitării de clarificări/completări/modificări. Documentația completată/modificată va fi predată ulterior cu Proces verbal de predare-primire Beneficiarului (1 exemplar parte scrisă, parte desenată și format electronic) pentru a fi prezentată, în vederea reanalizării, Comisiei Tehnico-Economice.

Prestatorul are obligația să susțină, la solicitarea beneficiarului, Studiul de fezabilitate în fața instituțiilor abilitate, să completeze/modifice documentația tehnico-economică, fără costuri suplimentare, ca urmare a solicitărilor primite de către autoritatea contractantă. Prestatorul are obligația să răspundă la solicitările de clarificări în cel mai scurt timp posibil. Studiul de fezabilitate trebuie să fie astfel elaborat încât să fie clar, să asigure informații tehnice complete privind viitoarea lucrare și să răspundă cerințelor tehnice, economice și tehnologice ale beneficiarului. Drepturile patrimoniale de autor asupra documentațiilor vor fi cedate beneficiarului odată cu plata serviciului.

## **5.2. Obligațiile beneficiarului**

Beneficiarul are obligația:

- Să pună la dispoziția prestatorului de servicii date și informații deținute necesare pentru realizarea serviciilor ce fac obiectul prezentului caiet de sarcini.
- Să emită Ordinul de începere pentru serviciul de Elaborare Studiu de fezabilitate
- Să organizeze Comisia Tehnico Economică cu celeritate după primirea documentației, să comunice de îndată prestatorului avizul favorabil sau solicitările de clarificări/completări/modificări, să comunice prestatorului aprobarea indicatorilor tehnico-economici de către Consiliul Județean.
- Să obțină avizele/acordurile menționate în certificatul de urbanism în colaborare cu proiectantul, în baza documentațiilor întocmite de acesta.

## **6. Modul de întocmire și prezentare a ofertei**

**Propunerea tehnică va cuprinde:**

Ofertantul va elabora propunerea tehnică în conformitate cu cerințele prevăzute în prezentul Caiet de sarcini după cum urmează:

1. Prezentarea modului de realizare a lucrărilor prevăzute în documentația de atribuire cu respectarea tuturor prevederilor caietului de sarcini;
2. Graficul general de realizare a investiției
3. Planificarea fizică și valorică a activităților pe săptămâni
4. Alocarea resurselor umane pe parcursul execuției informații care vor trebui să probeze transpunerea prevederilor caietului de sarcini într-un plan de implementare fezabil.
5. Informații privind reglementările care sunt în vigoare la nivel național Participanții la vizita amplasamentelor își vor asigura mijloacele de transport în vederea efectuării vizitei.

Concret propunerea tehnică trebuie să conțină și :

- Descrierea completă a lucrărilor ce vor fi executate
- Lista standarde normative în vigoare;
- Grafic Gantt

Propunerile tehnice vor ține ținând cont de specificațiile tehnice și de mediul al fiecărui obiect al investiției .

### **Propunerea financiară**

Oferta financiară va cuprinde costul total al serviciului de elaborare a documentației, exclusiv taxa pe valoarea adăugată. Prețul de achiziție a serviciului este ferm pe toată durata contractului și exprimat în lei. Propunerea elaborată va respecta în totalitate cerințele Caietului de sarcini, precum și legislația în vigoare aferentă serviciului prestat. În cadrul propunerii financiare ofertantul va lua în considerare toate costurile necesare îndeplinirii tuturor obligațiilor contractuale. Valoarea ofertată reprezintă suma pe care o va plăti Autoritatea Contractantă Prestatorului pentru prestarea tuturor serviciilor la nivelul de calitate corespunzător structurii cadru prezentată în caietul de sarcini.

Se va evalua valoarea propunerii financiare în lei fără TVA. Ofertele care depășesc bugetul maxim disponibil pentru contract vor fi respinse. Orice erori aritmetice vor fi corectate conform legislației în vigoare. Propunerea financiară se va exprima în lei.

## 7. Modalități de plată

7.1. Plata serviciilor se va efectua după avizarea favorabilă a documentației în Comisia Tehnico -Economică din cadrul Consiliului Județean Vâlcea.

**DIRECTOR GENERAL,**

**Andreea POPESCU**

Întocmit,	Funcția	Semnătura,	Verificat, Șef serviciu, Laurentiu Virtej	Data,
Rusu Roxana	consilier			03.02.2022

## **CONTRACT DE SERVICII**

**„Elaborare Studiu de fezabilitate, studiu de fezabilitate și studii conexe în vederea Modernizării, reabilitării, re tehnologizării și extinderii sistemului de alimentare centralizată cu energie termică în municipiul Râmnicu Vâlcea”**

### **1. Părțile contractante**

În temeiul prevederilor art. 7 alin. (5) din Legea nr. 98/2016 privind achizițiile publice, cu modificările și completările ulterioare, s-a încheiat prezentul contract de servicii,

Între

**Județul Vâlcea**, prin **Consiliul Județean Vâlcea**, cu sediul în municipiul Râmnicu Vâlcea, str. General Praporgescu, nr. 1, județul Vâlcea, cod poștal 240595, telefon 0250.732.901, fax 0250.735.617, e-mail [consiliu@cjvalcea.ro](mailto:consiliu@cjvalcea.ro), având codul fiscal 2540929, și contul nr. RO87TREZ6715076XXX006740 deschis la Trezoreria Râmnicu Vâlcea, reprezentat de **Constantin Rădulescu - Președinte și Vasilica Mazilu - Director General**, în calitate de achizitor, pe de o parte, și

**SC** **SRL**, cu sediul în , strada , nr. , județul , cod poștal , telefon , e-mail: , înmatriculată în Registrul Comerțului cu nr. , având codul fiscal , și contul nr. deschis la Trezoreria , reprezentată prin - **Administrator**, în calitate de prestator, pe de altă parte.

### **2. Definiții**

În prezentul contract următorii termeni vor fi interpretați astfel:

- a) **achizitor și prestator** - părțile contractante, așa cum sunt acestea definite în prezentul contract;
- b) **contract** - prezentul contract și anexele sale;
- c) **forță majoră** - un eveniment cu caracter extraordinar, mai presus de controlul părților, care nu se datorează greșelii sau vinei acestora, care nu putea fi prevăzut la momentul încheierii contractului și care face imposibilă executarea și, respectiv, îndeplinirea contractului. Sunt considerate asemenea evenimente: războaiele, revoluțiile, incendiile,

inundațiile sau orice alte catastrofe naturale, restricțiile apărute ca urmare a unei carantine, a unui embargo, enumerarea nefiind exhaustivă, ci enunțiativă. Nu este considerat forță majoră un eveniment asemenea celor de mai sus care, fără a crea o imposibilitate de executare, face extrem de costisitoare executarea obligațiilor uneia din părți;

d) **prețul contractului** - prețul plătit prestatorului de către achizitor, în baza contractului, pentru îndeplinirea integrală și corespunzătoare a tuturor obligațiilor asumate prin contract;

e) **servicii** - serviciile a căror prestare face obiectul contractului;

f) **zi - zi** calendaristică; **an** - 365 de zile.

### **3. Interpretare**

**3.1.** În prezentul contract, cu excepția unei prevederi contrare, cuvintele la forma singular vor include forma de plural și viceversa, acolo unde acest lucru este permis de context.

**3.2.** Termenul „zi” ori „zile” sau orice referire la zile reprezintă zile calendaristice dacă nu se specifică în mod diferit.

**3.3.** Clauzele și expresiile vor fi interpretate prin raportare la întregul contract.

### **Clauze obligatorii**

#### **4. Obiectul contractului**

**4.1.** Obiectul contractului constă în executarea de către prestator a serviciilor de elaborare a documentației tehnico – economice faza - **studiu de fezabilitate și studiu de fezabilitate, precum și, studii conexe** pentru obiectivul de investiții **„Modernizarea, reabilitarea, re tehnologizarea și extinderea sistemului de alimentare centralizată cu energie termică în municipiul Râmnicu Vâlcea”**, în termenele convenite și în conformitate cu obligațiile asumate prin prezentul contract.

**4.2.** Documentația tehnico-economică prevăzută la art.4.1. va prevedea utilizarea de noi materiale și/ sau tehnologii moderne și eficiente agrementate, care să asigure soluții viabile atât din punctul de vedere al costurilor, cât și al calității în exploatare. Totodată, aceasta trebuie să cuprindă soluții tehnice conform normativelor în vigoare pentru execuția lucrărilor mai sus menționate.

**4.3.** Proiectul trebuie să respecte legislația în domeniul egalității de șanse, protecției mediului, eficienței energetice și achizițiilor publice. De asemenea, proiectul trebuie să respecte legislația comunitară referitoare la informare și publicitate.

**4.4.** Serviciile menționate la clauza 4.1. vor fi prestate în conformitate cu legislația în vigoare în domeniul de referință al obiectului contractului.

## **5. Prețul contractului**

**5.1.** Prețul convenit pentru îndeplinirea contractului, plătitibil prestatorului de către achizitor, este în sumă de                    lei, la care se adaugă TVA în condițiile legii la data facturării.

**5.2.** Pentru serviciile prestate, plățile datorate de achizitor prestatorului sunt cele declarate în oferta financiară.

**5.3.** Prețul contractului este ferm, nu se ajustează, decât în condițiile art.221 din Legea nr.98/2016.

**5.4.** Plata serviciilor de elaborare a documentațiilor tehnico-economice se va efectua după avizarea favorabilă a documentației în Comisia Tehnico - Economică din cadrul Consiliului Județean Vâlcea.

## **6. Durata contractului**

**6.1.** Prezentul contract va intra în vigoare la data semnării lui de către părți și va produce efecte până la data aprobării proiectul tehnic de execuție al obiectivului de investiții prevăzut la art.4.1.

**6.2.** Executarea contractului începe de la data semnării acestuia de către părți și constituirea garanției de bună execuție.

**6.3.** Termenul de elaborare a documentațiilor tehnico-economice este de 1 lună de la constituirea garanției de bună execuție.

**6.4.** În termen de 5 zile de la semnarea contractului, prestatorul va prezenta graficul fizic și valoric privind preatarea serviciilor.

## **7. Anexele contractului**

**7.1.** Următoarele Anexa fac parte integrantă din contract:

- a) Caietul de sarcini, înregistrat la Consiliul Județean Vâlcea, precum și răspunsurile achizitorului la solicitările de clarificări - Anexa nr. 1;
- b) oferta prestatorului (oferta tehnică și financiară) - Anexa nr. 2;
- c) graficul fizic și valoric privind prestarea serviciilor - Anexa nr. 3;
- d) garanția de bună execuție - Anexa nr. 4;

**7.2.** Orice contradicție ivită între documentele contractului se va rezolva prin aplicarea ordinii de prioritate stabilită la clauza 7.1.

## **8. Obligațiile achizitorului**

**8.1.** Achizitorul se obligă să plătească prețul către prestator în termen de 30 zile de la recepția documentației tehnico-economice, în condițiile clauzei 5.4. din prezentul contract și ale art.6 alin (1) lit.c) din Legea nr.72/ 2013.

**8.2.** Achizitorul se obligă să recepționeze documentația tehnico-economică în maximum 30 zile de la predarea acesteia, în



condițiile prevăzute la clauza 6.3. și în conformitate cu prevederile art.6 alin.(2) din Legea nr.72/ 2013.

**8.3.** Achizitorul va pune la dispoziția prestatorului orice fișiere, facilități, documente și/ sau informații pe care le deține și pe care le consideră necesare în vederea executării contractului.

**8.4.** Achizitorul va avea dreptul de a utiliza documentația tehnico-economică pentru următoarele faze ale proiectului fără acordul scris al prestatorului sau al personalului.

**8.5.** După recepția calitativă și cantitativă a documentației tehnico-economice, drepturile de autor ale prestatorului asupra acesteia se transmit achizitorului.

## **9. Obligațiile prestatorului**

**9.1.** Prestatorul se obligă să execute serviciile prevăzute în contract cu profesionalismul și promptitudinea cuvenite angajamentului asumat, la standardele și/ sau performanțele prezentate în Anexele nr. 1 și nr. 2.

**9.2.** Prestatorul se obligă să execute serviciile în termenele prevăzute la clauza 6.

**9.3.** Prestatorul se obligă să realizeze modificări și/ sau completări ale documentațiilor, fără alte costuri suplimentare față de ofertă și în termenele solicitate, pe parcursul întregii perioade pentru care produce efecte juridice prezentul contract, în următoarele situații:

- a) la cererea achizitorului, în conformitate cu prevederile legislației;
- b) la cererea achizitorului și a autorităților competente în evaluarea, verificarea, avizarea și aprobarea proiectului;
- c) la cererea autorităților/instituțiilor emitente de avize și acorduri sau a altor entități cu atribuții de control, verificare și analiză.

**9.4.** Prestatorul va răspunde tuturor solicitărilor de clarificări ce vizează documentația tehnico-economică elaborată de acesta, formulate de potențialii ofertanți pentru atribuirea contractelor de servicii, astfel încât, să se respecte termenele prevăzute de lege pentru transmiterea răspunsurilor în SEAP.

**9.5.** Documentația tehnico-economică va respecta structura prevăzută în H.G. nr.907/ 2016 privind etapele de elaborare și conținutul-cadru al documentațiilor tehnico-economice aferente obiectivelor/proiectelor de investiții finanțate din fonduri publice, cu modificările și completările ulterioare.

**9.6.** Întreaga documentație (atât piesele scrise cât și cele desenate) se va preda atât în format electronic (obligatoriu 1 CD/ DVD-uri în format DWG și PDF - scanată), cât și pe suport de hârtie în 2 (două) exemplare, dintre care minimum 1 (un) exemplar original (inclusiv semnături, ștampile etc. în original).

**9.7.** Prestatorul se obligă să transmită achizitorului drepturile de

autor ale tuturor documentațiilor după recepționarea acestora.

**9.8.** Prestatorul are obligațiile de a supraveghea prestarea serviciilor și de a asigura resursele umane, materialele, instalațiile, echipamentele și orice alte asemenea, fie de natură provizorie, fie definitivă, cerute de și pentru contract, în măsura în care necesitatea asigurării acestora este prevăzută în contract sau se poate deduce în mod rezonabil din contract.

**9.9.** Prestatorul se obligă să despăgubească achizitorul împotriva oricărui:

a) reclamații și acțiuni în justiție, pierderi și pagube rezultate din orice acțiune sau omisiune a prestatorului, a personalului salariat ori contractat de acesta în executarea serviciilor ce fac obiectul prezentului contract, inclusiv încălcarea prevederilor legale sau a drepturilor terților privind brevetele, mărcile comerciale ori alte forme de proprietate intelectuală, precum drepturile de autor legate de echipamentele, materialele, instalațiile sau utilajele, folosite pentru sau în legătură cu serviciile prestate și

b) daune-interese, costuri, taxe și cheltuieli de orice natură, aferente, cu excepția situației în care o astfel de încălcare rezultă din respectarea cerințelor achizitorului.

**9.10.** Prestatorul este răspunzător atât de siguranța tuturor operațiunilor și metodelor de prestare utilizate, cât și de calificarea personalului folosit pe toată durata contractului.

**9.11.** Prestatorul are obligația de a transmite achizitorului orice documente, date și/ sau informații solicitate în legătură cu executarea contractului, în termenul și condițiile prevăzute în solicitarea respectivă.

**9.12.** Prestatorul își asumă integral răspunderea pentru prejudiciile cauzate terților din culpa sa pe parcursul derulării contractului. Achizitorul va fi degrevat de orice responsabilitate pentru prejudiciile cauzate terților de către prestator, ca urmare a executării prezentului contract, cu excepția cazului în care prejudiciul cauzat este consecința îndeplinirii unei instrucțiuni exprese primite din partea achizitorului.

**9.13.** Prestatorul are obligația de a păstra confidențialitatea asupra documentelor, materialelor, datelor și informațiilor în legătură cu contractul, respectiv de a nu multiplica, utiliza, copia sau transmite unor terți orice informații legate de prezentul contract.

**9.14.** Prestatorul va fi exonerat de răspunderea pentru dezvăluirea de informații referitoare la contract dacă informațiile au fost dezvăluite după ce a fost obținut acordul scris al achizitorului pentru asemenea dezvăluire sau a fost obligat în mod legal să le dezvăluie.

**9.15.** Prestatorul are obligația de a monitoriza situația personală a angajaților, asociaților și/ sau a acționarilor în vederea prevenirii apariției oricăror situații de conflict de interese sau de

incompatibilitate, așa cum acestea sunt definite de lege. În cazul identificării unei asemenea situații, prestatorul este obligat să notifice de îndată achizitorul.

**9.16.** Prestatorul răspunde, potrivit obligațiilor ce îi revin în conformitate cu prevederile Legii privind calitatea în construcții nr.10/1995, republicată, pentru viciile ascunse ale construcției ce face obiectul contractului, ivite într-un interval de 10 ani de la recepția lucrării, pentru viciile structurii de rezistență rezultate din nerespectarea normelor de proiectare în vigoare la data realizării ei;

**9.17.** La data emiterii facturilor pentru serviciile prestate, prestatorul va avea în vedere și dispozițiile O.U.G. nr.79/2017 pentru modificarea și completarea Legii nr.227/ 2015 privind Codul fiscal.

## **10.Sanctiunile pentru neindeplinirea culpabilă a obligațiilor**

**10.1.** În cazul în care din vina sa exclusivă prestatorul nu își îndeplinește în termenul convenit obligațiile asumate, începând cu ziua următoare, achizitorul are dreptul de a deduce din valoarea neexecutată a serviciilor, pe fiecare zi întârziere, dobânda legală penalizatoare prevăzută la art. 3 alin. (2<sup>1</sup>) din O.G. nr. 13/ 2011 privind dobânda legală remuneratorie și penalizatoare pentru obligații bănești, precum și pentru reglementarea unor măsuri financiar-fiscale în domeniul bancar, cu modificările și completările ulterioare.

**10.2.** În cazul în care achizitorul nu își onorează obligațiile de plată în termen de 30 de zile de la expirarea perioadei convenite, prestatorul are dreptul de a solicita plata dobânzii legale penalizatoare, aplicată la valoarea plății neefectuate, în conformitate cu prevederile art. 4 din Legea privind măsurile pentru combaterea întârzierii în executarea obligațiilor de plată a unor sume de bani rezultând din contracte încheiate între profesioniști și între aceștia și autorități contractante nr. 72/ 2013, coroborat cu art. 3 alin. (2<sup>1</sup>) din O.G. nr. 13/ 2011.

**10.3.** Nerespectarea obligațiilor asumate prin prezentul contract de către una dintre părți, în mod culpabil și repetat, dă dreptul părții lezate de a rezilia contractul în mod unilateral, în termen de 15 zile de la data notificării prealabile scrise și de a pretinde plata de daune-interese în condițiile prevederilor art. 1.531-1.536 din Codul Civil, republicat, cu modificările și completările ulterioare.

**10.4.** Prestatorul va fi răspunzător de orice prejudiciu creat achizitorului ca urmare a refuzului acestuia de a prezenta și a modifica documentele tehnico-economice prevăzute la clauza 4.1.

**10.5.** Achizitorul își rezervă dreptul de a renunța unilateral oricând la contract, printr-o notificare scrisă adresată prestatorului, fără nicio compensație:

**a)** în condițiile art. 222 alin.(2) și art.223 din Legea privind achizițiile publice nr.98/ 2016, cu modificările și completările ulterioare;

b) dacă împotriva prestatorului s-a declanșat procedura insolvenței, cu condiția ca această anulare să nu prejudicieze sau să afecteze dreptul la acțiune sau despăgubire pentru prestator. În acest caz, prestatorul are dreptul de a pretinde numai plata corespunzătoare pentru partea din contract îndeplinită până la data denunțării unilaterale a contractului.

10.6. Dacă achizitorul reziliază contractul, în condițiile clauzei 10.5 va fi îndreptățit să recupereze de la prestator, fără a renunța la celelalte reparații la care este îndreptățit în baza acestuia, orice pierdere sau prejudiciu suferit până la un nivel egal cu valoarea proiectului.

## **Clauze specifice**

### **11. Garanția de bună execuție a contractului**

11.1. Garanția de bună execuție a contractului, este în cuantum de..... lei, reprezintă 10% din prețul acestuia fără TVA, și se constituie în termen de 5 zile lucrătoare de la data semnării contractului.

11.2. Garanția de bună execuție se constituie prin virament bancar sau printr-un instrument de garantare emis în condițiile legii de o societate bancară sau de o societate de asigurări sau prin rețineri succesive din sumele datorate pentru facturi parțiale.

11.3. Garanția de bună execuție se va supune prevederilor art.39, art.40 și art.41 din Normele metodologice de aplicare a prevederilor referitoare la atribuirea contractului de achiziție publică/acordului-cadru din Legea nr.98/2016, aprobate prin H.G. nr.395/2016 și va deveni anexa la contract.

11.4. Garanția de bună execuție a contractului trebuie să fie în vigoare până la recepția documentației prevăzute la clauza 4.1. Valabilitatea garanției de bună execuție se va prelungi în mod corespunzător stadiului activităților contractului.

11.5. Achizitorul va restitui prestatorului garanția de participare la procedura achiziției publice în cel mult 3 zile lucrătoare de la data constituirii garanției de bună execuție.

11.6. În situația în care părțile convin prelungirea duratei contractului, precum și pentru orice alt motiv, prestatorul are obligația de a prelungi valabilitatea garanției de bună execuție, pe toată această durată, în maximum 5 zile lucrătoare de la data semnării de către părți a actului adițional de prelungire.

11.7. În cazul în care prestatorul nu constituie garanția de bună execuție în forma, cuantumul și termenul stabilite, achizitorul are dreptul de a rezilia contractul în mod unilateral, fără plata daunelor intereselor și a prețului serviciilor.

11.8. Achizitorul are dreptul de a emite pretenții asupra garanției de bună execuție în limita prejudiciului creat, în cazul în care prestatorul nu își îndeplinește din culpa sa obligațiile asumate prin

contract.

**11.9.** Anterior emiterii unei pretenții asupra garanției de bună execuție, achizitorul are obligația de a notifica pretenția atât prestatorului, cât și emitentului instrumentului de garantare, precizând totodată obligațiile care nu au fost respectate, precum și modul de calcul al prejudiciului. În situația executării garanției de bună execuție, parțial sau total, prestatorul are obligația de a reîntregi garanția în cauză raportat la restul rămas de executat.

**11.10.** Achizitorul are obligația de a elibera/ restitui garanția de bună execuție în termen de 14 zile de la data predării și însușirii/aprobării documentației tehnico-economice prevăzută la art.4.1. sau de la data finalizării tuturor obligațiilor contractului de servicii, dacă nu a ridicat până la acea dată pretenții asupra ei.

## **12.Liberul acces la informațiile de interes public**

**12.1.** Ulterior finalizării procedurii de atribuire a prezentului contract, dosarul achiziției publice are caracter de document public.

**12.2.** Accesul persoanelor la dosarul achiziției publice potrivit clauzei 13.1. se realizează cu respectarea termenelor și procedurilor prevăzute de reglementările legale privind liberul acces la informațiile de interes public și nu poate fi restricționat decât în măsura în care aceste informații sunt confidențiale, clasificate sau protejate de un drept de proprietate intelectuală, potrivit legii.

## **13.Începerea, finalizarea, întârzierile și sistarea**

**13.1.** Prestatorul are obligația de a începe prestarea serviciilor în timpul cel mai scurt posibil de la semnarea contractului.

**13.2.** Documentațiile tehnico-economice elaborate în baza prezentului contract vor fi finalizate în termenele stabilite la clauza 6 din contract, iar eventualele modificări și/ sau completări ale documentațiilor realizate la cererea achizitorului, precum și întocmirea răspunsurilor la solicitările de clarificări care vizează documentația tehnico-economică formulate de potențialii ofertanți participanți la procedurile de atribuire a contractelor de servicii și lucrări, vor fi realizate în termenele comunicate de achizitor.

**13.3.** Dacă pe parcursul îndeplinirii contractului prestatorul nu poate respecta termenul de prestare a serviciilor, atunci acesta are obligația de a notifica achizitorul în timp util. Modificarea termenului se poate face numai cu acordul achizitorului.

**13.4.** În cazul în care:

- a) orice motive de întârziere, care nu se datorează prestatorului; sau
- b) alte circumstanțe neobișnuite, susceptibile de a surveni altfel decât prin încălcarea contractului de către prestator

îndreptătesc prestatorul să solicite prelungirea perioadei de

prestare a serviciilor sau a oricărei faze a acestora, atunci părțile pot revizui, de comun acord, perioada de prestare prin act adițional.

**13.5.** Cu excepția cazului în care achizitorul solicită sau este de acord cu o prelungire a termenului de execuție, formulată de prestator orice întârziere în îndeplinirea contractului dă dreptul achizitorului de a de a percepe dobânda penalizatoare prevăzută la clauza 10.1. și daune-interese prestatorului.

#### **14.Subcontractanții (dacă este cazul)**

**14.1.** Prestatorul are obligația de a încheia Acordurile de subcontractare/ contractele cu subcontractanții desemnați, în aceleași condiții în care el a semnat contractul cu achizitorul.

**14.2.** Subcontractanții sunt pe deplin răspunzători față de prestator pentru modul în care își îndeplinesc părțile din contract.

**14.3.** Prestatorul are dreptul de a implica noi subcontractanți, pe durata executării contractului de achiziție publică, cu condiția ca nominalizarea acestora să nu reprezinte o modificare substanțială a contractului de achiziție publică, în condițiile art. 221 din Legea nr. 98/ 2016, cu completările și modificările ulterioare.

**14.4.** Schimbarea unui subcontractant va fi notificată achizitorului și nu va determina schimbarea prețului contractului.

**14.5.** Subcontractanții își vor exprima la momentul încheierii contractului sau la momentul introducerii acestora în contractul de achiziție publică, după caz, opțiunea de a fi plătiți direct de către achizitor, în condițiile legii.

#### **15.Cesiunea**

Prestatorul poate cesiona creanțe cu respectarea prevederilor Codul Civil și ale O.U.G. nr.46/ 2002 privind formarea și utilizarea resurselor derulate prin trezoreria statului, republicată, cu modificările și completările ulterioare.

#### **16.Verificările și recepția**

**16.1.** Pentru a stabili conformitatea cu prevederile Caietului de sarcini și ale legislației în vigoare, recepția documentației elaborate în cadrul prezentului contract se va face de către Comisia Tehnico - Economică din cadrul Consiliului Județean Vâlcea pe bază de proces -0 verbal de recepție semnat de reprezentanții ambelor părți.

**16.2.** Recepția va fi realizată în termen de maximum 30 zile de la predarea fiecărei documentații tehnico-economice prevăzute la clauza 6 din prezentul contract, potrivit graficului fizic și valoric privind prestarea serviciilor.

## **17. Dreptul de proprietate intelectuală**

În mod implicit, prin prezentul contract, prestatorul cedează integral achizitorului dreptul de autor asupra tuturor rezultatelor executării contractului (documente, fișiere etc.), precum și drepturile de reproducere și distribuire a tuturor documentelor și materialelor utilizate în executarea prezentului contract.

## **18. Amendamentele**

**18.1.** Părțile au dreptul, pe durata îndeplinirii contractului, de a conveni modificarea clauzelor contractului, prin act adițional, numai în cazul apariției unor circumstanțe care nu au putut fi prevăzute la data încheierii contractului.

**18.2.** Orice modificare legislativă sau a Ghidului solicitantului, care este aplicabilă/ vizează prezentul contract, se va aplica în mod corespunzător.

**18.3.** Orice obligație prevăzută în sarcina achizitorului prin legislație sau prin Ghidul solicitantului, care nu se respectă din vina exclusivă a prestatorului și care duce la crearea unui prejudiciu, se va răsfrânge asupra prestatorului, acesta rămânând direct răspunzător de consecințe.

## **19. Forța majoră**

**19.1.** Forța majoră este constatată de o autoritate competentă.

**19.2.** Forța majoră exonerează părțile de îndeplinirea obligațiilor asumate prin prezentul contract, pe toată perioada în care aceasta acționează.

**19.3.** Îndeplinirea contractului va fi suspendată în perioada de acțiune a forței majore, dar fără a prejudicia drepturile ce li se cuveneau părților până la apariția acesteia.

**19.4.** Partea care invocă forța majoră are obligațiile de a notifica celeilalte părți, imediat și în mod complet, producerea acesteia și de a lua orice măsuri care îi stau la dispoziție în vederea limitării consecințelor.

**19.5.** Partea care invocă forța majoră are obligația de a notifica celeilalte părți încetarea cauzei acesteia în maximum 15 zile de la încetare.

**19.6.** Dacă forța majoră acționează sau se estimează că va acționa o perioadă mai mare de 15 zile, fiecare parte va avea dreptul să notifice celeilalte părți încetarea de plin drept a prezentului contract, fără ca vreuna dintre părți să poată pretinde celeilalte daune-interese.

## **20. Soluționarea litigiilor**

**20.1.** Achizitorul și prestatorul vor face toate eforturile pentru a rezolva pe cale amiabilă, prin tratative directe, orice neînțelegere,

divergență sau dispută care se poate ivi între ei în cadrul sau în legătură cu îndeplinirea contractului.

**20.2.** Dacă, după 15 zile de la începerea acestor tratative neoficiale, Achizitorul și prestatorul nu reușesc să rezolve în mod amiabil o divergență contractuală, Antreprenorul poate formula o plângere prealabilă potrivit art.7 din Legea contenciosului administrativ nr.554/2004, cu modificările și completările ulterioare, în situația în care se consideră vătămată într-un drept sau interes legitim al său de către Achizitor.

**20.3.** Dacă în termen de 30 de zile de la data înregistrării plângerii prealabile neînțelegerile, divergențele sau disputele nu încetează prestatorul se va adresa instanțelor judecătorești de la sediul achizitorului pentru soluționarea acestora.

### **21.Comunicările**

**21.1.** Orice comunicare între părți, referitoare la îndeplinirea prezentului contract, trebuie să fie transmisă în scris (poștă, fax și/ sau e-mail).

**21.2.** Orice document scris trebuie înregistrat atât în momentul transmiterii, cât și în momentul primirii.

**21.3.** În situații deosebite, comunicările între reprezentanții părților se pot face și prin telefon, cu condiția confirmării în scris a primirii comunicării.

**21.4.** Părțile se vor informa reciproc cu privire la orice modificare a datelor de identificare prevăzute la clauza 1.

### **22.Limba care guvernează contractul**

Limba care guvernează contractul este limba română.

### **23.Legea aplicabilă contractului**

Contractul va fi interpretat conform legilor din România.

Părțile au înțeles să încheie prezentul contract în 3 exemplare, din care 2 exemplare pentru achizitor și 1 exemplar pentru prestator.

**ACHIZITOR,**

**PRESTATOR,**

**AVIZAT,**  
**Șef Serviciu Juridic, Contencios, Coordonare,**

**Emilia Dima**



Operator economic  
..... (Denumirea/numele)

### DECLARAȚIE

privind neîncadrarea în situațiile de conflict de interese

1. Subsemnatul(a) ....., reprezentant legal/împuternicit al ....., (*denumirea/numele și sediul/adresa operatorului economic*), în calitate de **ofertant / ofertant asociat / subcontractant propus** la achiziția publică privind atribuirea contractului de servicii..... (*denumirea serviciului și codul CPV*), la data de ..... (*zi/lună/an*), organizată de Județul Vâlcea, declar pe proprie răspundere, sub sancțiunea excluderii și sub sancțiunile aplicate faptei de fals în acte publice, că nu mă aflu în situații potențial generatoare de conflict de interese sau orice situații care ar putea duce la apariția unui conflict de interese din Legea 98/2016, cu modificările și completările ulterioare.

Precizam ca persoanele care detin functii de decizie în cadrul autoritatii contractante, inclusiv persoanele care aproba bugetul aferent Consiliul Judetean Vâlcea sunt: Presedinte Constantin Radulescu, Vicepresedinte Marin Florian, Vicepresedinte Bică Andra, Administrator Public Adrian Mihăilă, Secretar General al Judetului Daniela Calianu, Director General Vasilica Mazilu, Director General Andreea Popescu, Director General Bogdan Paul Lastun, Director General Ioan – Sebastian Tamas, Director General Adjunct Elena Ramona Constantinescu, Director General Adjunct Adinita Oprescu, Arhitect Șef Elena Dana Petrescu, Sef serviciu, Juridic, Contencios, Coordonare Emilia Carmen Dima, Sef serviciu Buget, Impozite si Taxe Virtej Andreea, Sef Serviciu Contabilitate Adrian Pădurețu, Sef Serviciu Elaborare și Implementare Proiecte Monica Gutău, Sef Serviciu Absorbția Finantarilor Nerambursabile, Relații Externe și Afaceri Europene Anamaria Vaduva, Sef Serviciu Unitatea de Management și Implementare a Proiectelor cu Finanțare prin POIM Laurentiu-Mihail Virtej, Șef Serviciu Infrastructură, Drumuri și Poduri, Proiectare Elena Grecu, Șef Serviciu Pregătirea și Urmărirea Realizării Lucrărilor Publice Liviu Constantinescu, Șef Birou Achiziții Publice, Urmărirea Realizării Contractelor Ana Savu, Control Financiar Preventiv Violeta Maria Gheorghe;

Consilierii judeteni care aproba bugetul judetului: Andreianu Mihaela, Belciu Ion, Bobocea Gheorghe, Bușu Adrian, Chisalom Dumitru, Ciocan Vetuta, Dima Adrian-Cosmin, Dumitru Marian, Fârtat Ilie, Folea Gheorghe, Jinaru Adam, Oproaica Alexandru, Lupu Alina, Lupu Cristian-Alin, Mutuligă Florin-Nicolae, Nicolăescu Ion, Pardut Alexandru-Ștefan, Petcan Lidia-Florentina, Poenaru Constantin-Mircea, Popa Claudiu, Popa Laurentiu, Popa Ovidiu, Popescu Victor-George, Rosu Calina Roxana Laura, Sitaru Mihai-Dragoș, Spiridon Nicu, Tomescu Gabriel, Vieru Gheorghe, Vasiloiu Minodor, Vîlcu Samoil.

2. Subsemnatul(a) declar că voi informa imediat Autoritatea Contractantă dacă vor interveni modificări în prezenta declarație la orice punct pe parcursul derulării procedurii de atribuire a contractului sectorial sau, în cazul în care vom fi desemnați câștigători, pe parcursul derulării contractului sectorial.

3. Subsemnatul(a) declar că informațiile furnizate sunt complete și corecte în fiecare detaliu și înțeleg că Autoritatea Contractantă are dreptul de a solicita, în scopul verificării și confirmării declarațiilor, situațiilor și documentelor care însoțesc oferta, orice informații suplimentare.

4. Subsemnatul(a) autorizez prin prezenta orice instituție, societate comercială, bancă, alte persoane juridice să furnizeze informații reprezentanților autorizați ai **Județul Vâlcea** cu privire la orice aspect tehnic și financiar în legătură cu activitatea noastră.

Înteleg că în cazul în care această Declarație nu este conformă cu realitatea sunt pasibil de încălcarea prevederilor legislației penale privind falsul în declarații.

**Notă: Declarația se va completa de - Ofertant/Ofertant asociat/Subcontractanți**

Data completării .....

Operator economic,

.....  
(Numele și prenumele persoanei autorizate  
Precum și semnătura autorizată)